

LIFTMONT CZ, s.r.o.
Nádražní 2459/35
785 01 ŠTERNBERK

MAZACÍ PLÁN LANOVÝCH VÝTAHŮ S AUTOMATICKÝMI KABINOVÝMI A ŠACHETNÍMI DVEŘMI, STROJ PŘEVODOVÝ TW45/TW63/TW130, ZACHYCOVAČE A OMEZOVAČ RYCHLOSTI DYNATECH

Číslo výkresu:

188-MP-001F

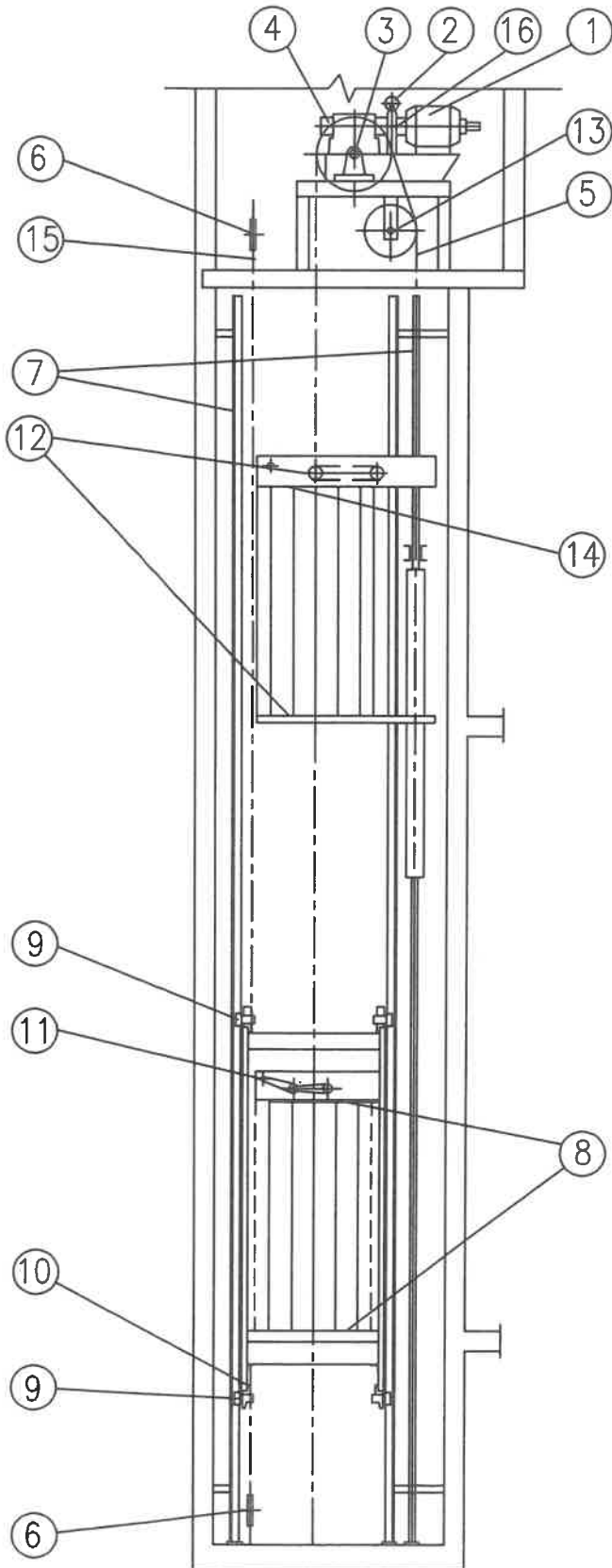

Mazací období dvouměsíční- v rámci pravidelné prevent. údržby (servis).

Mazivo:

- | Mazací období dvouměsíční- v rámci pravidelné prevent. údržby (servis). | Mazivo: |
|--|---------|
| 1. Elektromotor-zkontrolovat, podle potřeby pouze vyčistit | - |
| 2. Brzdy-kontrola a podle potřeby vyčistit | - |
| 3. Postranní ložisko stroje zde není | - |
| 4. Převodová skříň - kontrola stavu oleje, podle potřeby doplnit na MAX.+/-5mm | C (!) |
| 5. Nosná lana | B |
| 7. Vodička klece F, závaží A, - funkční plochy F, A nebo doplnit mazivo v automat. maznicích | F, A |
| 8. Kabinové dveře-mechanismus a pojezdy udržovat v čistotě, dle potřeby promazat čepy | A, D |
| 9. Vodiče klece-čepy, dle skutečného modelu | A |
| 11. Mechanismus pohonu kabinových dveří | A |
| 12. Šachetní dveře-mechanismus a pojezdy udržovat v čistotě, dle potřeby promazat čepy | A |
| 13. Kladka odkláňecí, pokud je, dle skut.stavu doplnit a dotáhnout Staufer.maznici, vyčistit | A, D |

Stroj pohonu TW45/TW63/TW130

Mazací období dle předpisu ThyssenKrupp
poprvé výměna za 4 roky
další výměny po 8-mi letech

Mazivo:

- | Mazací období dle předpisu ThyssenKrupp poprvé výměna za 4 roky další výměny po 8-mi letech | Mazivo: |
|---|---------|
| 4. Náplň v převodové skříni, vyměnit po vypláchnutí a vyznačit na štítku stroje | C (!) |

Maziva:

- A) OL-J4 olej ložiskový ČSN 65 6510
- B) Elaskon 30 mazadlo na lana
- C) Syntetický převodový olej SM1, Tribol 800 ISO !
POZOR, PRO STROJE "TW" NUTNO DODRŽET TUTO SPECIFIKACI
- D) NH2, T-A00 tuk mazací PND 25-024-69
- F) mazací olej dle ISO VG 150 (dodavatel Liftmont)

NEMAZAT, UDRŽOVAT V ČISTOTĚ :

- 6. Omezovač rychlosti a jeho napínací závaží
- 10. Zachycovače
- 14. Dveřní uzávěrka
- 15. Lanko omezovače rychlosti
- 16. Brzdový kotouč výtahového stroje a prostory v okolí