

TFSK 200

Číslo výrobku: 1349

Varianta : 230V 1~ 50Hz



Popis

- Radiální střešní ventilátor
- Regulovatelné otáčky
- Vestavěný tepelný kontakt
- Snadná instalace
- Spolehlivý, nevyžaduje údržbu

Ventilátory TFSK jsou jednostranně sací radiální ventilátory s dozadu zahnutými lopatkami a vnějším rotorem. Pro snadnější servis a údržbu jsou ventilátory vybaveny výklopným oběžným kolem. Plášť ventilátoru je vyroben z pozinkovaného ocelového plechu s povrchovou úpravou práškovým nátěrem v černé barvě.

Ventilátory TFSK se dodávají s 1 m elektrickým kabelem a jsou vybaveny integrovaným revizním vypínačem. Otáčky ventilátorů lze plynule regulovat tyristorem nebo 5-stupňovým transformátorem.

Ventilátory jsou vybaveny motory s vestavěnými tepelnými kontakty s elektrickým restartem.

Ventilátory TFSK se pomocí základové desky instalují na střešní nástavce TG,...

Více podrobností naleznete na online katalogu

Technické parametry

Nominální data	
Napětí (jmenovité)	230 V
Frekvence	50 Hz
Fáze	1~
Příkon (P1)	108 W
Proud	0,466 A
Otáčky ventilátoru	2.537 ot/min.
Průtok vzduchu	max 749 m ³ /h
Kapacita kondenzátoru	3 µF
Maximální teplota média	max 62 °C
Max. teplota média při regulaci otáček	62 °C
Hlukové údaje	
Hladina akustického tlaku ve 10 m (volný prostor)	40 dB(A)
Ochrana/Klasifikace	
Třída krytí, motor	IP44
Třída izolace	B
Údaje dle ErP	
Energetická třída, základní jednotka	E
Energetická třída, jednotka s příslušenstvím	B
Splňuje požadavky ErP:	ErP 2016; ErP 2018
Rozměry a hmotnosti	
Hmotnost	6,4 kg
Ostatní	
Typ připojení potrubí	Kruhový
Barva, plášť	Černá
Typ motoru	AC

Rozměry



Schéma zapojení



Výkonová křivka

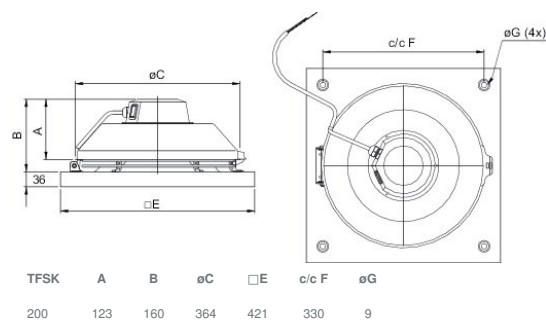
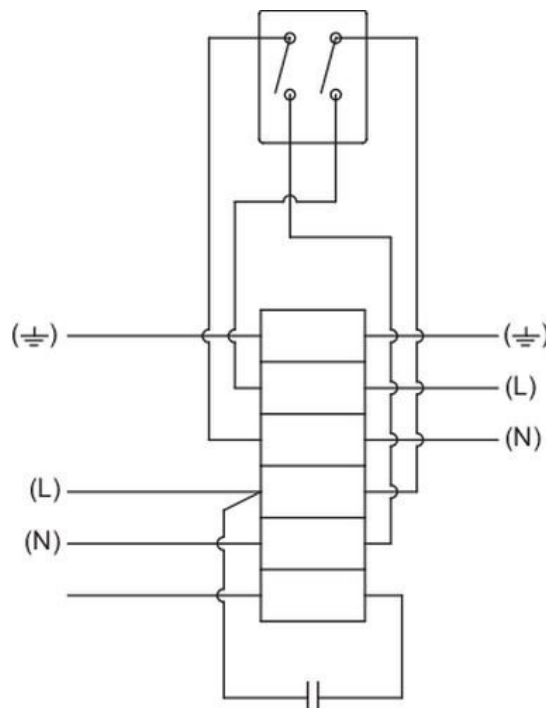
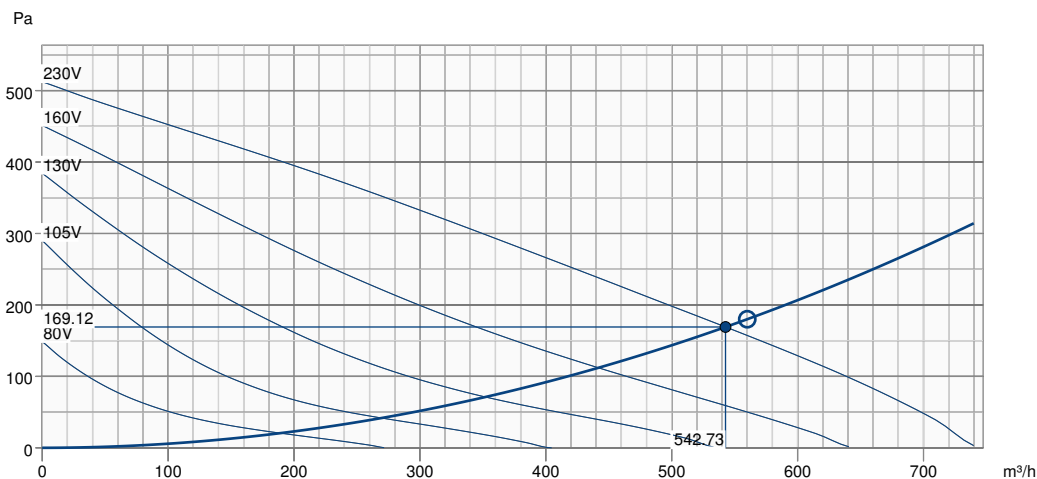

Základní data

Požadovaný průtok vzduchu	560 m³/h
Požadovaný statický tlak	180 Pa
Průtok vzduchu	543 m³/h
Pracovní statický tlak	169 Pa
Hustota vzduchu	1.204 kg/m³
Výkon	107.3 W
Pracovní otáčky - normální úroveň	2544 ot/min
Proud	0.46 A
SFP	0.712 kW/m³/s
Řídicí napětí	230.0 V
Napájecí napětí	230 V

Hladina akustického výkonu		63	125	250	500	1k	2k	4k	8k	Celkem
Vstup	dB(A)	47	60	62	64	67	64	59	50	71
Výstup	dB(A)	31	49	54	62	68	68	63	53	72

Příslušenství

ASF 310/311 (9568)	ASK 310/311 (300904)
ASS 310/311 (9575)	RE 1,5 (5000)
REE 1 (5314)	REPT 6 (5698)
REU 1,5 (5004)	SSD 310/311 (9561)
TDA 310/311 (301392)	CO2RT-DR (6993)
DTV 500A (96807)	IR-24-P (6995)
MicroREX D21 (17822)	RT 0-30 (5151)
T 120 (5165)	FDS 310/311 (9549)
LDC 200-600 (5194)	LDC 200-900 (5195)
RSK 200 (5602)	TG 310/311-1230 (308946)
TG 310/311-800 (308947)	VKM 310/311 (9555)
VKS 310/311 (9543)	

Dokumenty

Fans_Operating and Maintenance_instr_202341_CE_multilingual.pdf
Návod_TFSR_TFSK_2013.pdf
Certificate S-mark TFSK_R 1309486_EN.pdf
Shoda_ventilátory_SE_2018.pdf