

DAIKIN

INVERTER

DAIKIN ROOM AIR CONDITIONER

MODELY FTX20J2V1B

FTX25J2V1B

FTX35J2V1B

FTX20J3V1B

FTX25J3V1B

FTX35J3V1B

Návod k obsluze

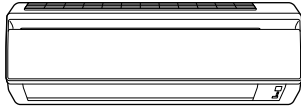

OBSAH

PŘEČTĚTE SI PŘED ZAHÁJENÍM PROVOZU

Bezpečnostní opatření	2
Popis dílů	4
Příprava před provozem.....	7

PROVOZ

AUTO · ODVLHČOVÁNÍ · CHLAZENÍ · TOPENÍ · VENTILÁTOR	10
Nastavení směru proudění vzduchu	12
VÝKONNÝ provoz.....	14
Režim EKONO	15
ČASOVACÍ	16

PÉČE

Péče a čištění.....	18
---------------------	----

ODSTRAŇOVÁNÍ PROBLÉMŮ

Odstraňování problémů.....	21
----------------------------	----

Bezpečnostní opatření





- Uchovávejte tuto příručku na místě, kde ji obsluha může snadno najít.
- Před spuštěním jednotky si pozorně přečtěte tuto příručku.
- Z bezpečnostních důvodů si musí obsluha pečlivě přečíst následující varování.
- V této příručce jsou bezpečnostní opatření rozříděna na VÝSTRAHY a VAROVÁNÍ. Za všech okolností dodržujte všechna níže uvedená bezpečnostní opatření: jsou důležitá pro zajištění bezpečnosti.

VÝSTRAHA

V případě, že tyto pokyny nebudou přesně dodrženy, hrozí nebezpečí poškození majetku, zranění nebo úmrtí.

VAROVÁNÍ

V případě, že tyto pokyny nebudou přesně dodrženy, hrozí menší nebo středně velké poškození majetku nebo zranění.

-  Zákaz provedení operace.
-  Vždy se řiďte těmito pokyny.
-  Klimatizační jednotku nezapomeňte uzemnit.
-  Nikdy nedopustěte, aby došlo k namočení klimatizace (včetně dálkového ovladače).
-  Nikdy se nedotýkejte klimatizace (ani dálkového ovladače) mokřkýma rukama.

VÝSTRAHA

- Aby se zabránilo požáru, explozi nebo zranění osob, neprovazujte jednotku v případě, že jsou v okolí jednotky detekovány škodlivé plyny (např. hořlavé nebo žíravé). 
- Pro vaše zdraví není dobré vystavovat tělo proudu vzduchu dlouhou dobu.
- Nestrkejte prst, tyč ani jiné předměty do vstupu nebo výstupu vzduchu. Vysoké otáčky ventilátoru mohou způsobit zranění.
- Nikdy se nepokoušejte klimatizační jednotku sami opravovat, přemísťovat nebo znovu instalovat ani jinak upravovat. Nesprávná práce může způsobit úraz elektrickým proudem, požár atd. V případě oprav a opětovných instalací se obraťte na svého prodejce Daikin dealer a získejte rady a další informace.

- Chladivo použité v této klimatizaci je bezpečné. Ačkoliv by nemělo dojít k jeho úniku, pokud z nějakého důvodu dojde k jeho úniku do místnosti, dbejte, aby se nedostalo do kontaktu s otevřeným ohněm, například plynové ohřívače, petrolejové ohřívače nebo plynové sporáky. 
- Pokud klimatizace nechladí (netopí) správně, může unikat chladivo, proto kontaktujte svého prodejce. Při provádění oprav, které vyžadují doplnění chladiva, zkontrolujte rozsah oprav s našimi servisními technikami.
- Nikdy se nepokoušejte klimatizační jednotku sami instalovat. Nesprávná instalace může mít za následek únik vody, úraz elektrickým proudem nebo požár. Pro instalaci se poraďte s prodejcem nebo kvalifikovaným technikem.
- Pokud zjistíte jakékoliv abnormality, například zápach spáleniny, aby se zabránilo úrazu elektrickým proudem, požáru nebo zranění, vypněte klimatizaci a také jistič. Kontaktujte svého prodejce.
- V závislosti na prostředí musí být nainstalován jistič proti zemnímu spojení. Nebude-li jistič instalován, hrozí riziko úrazu elektrickým proudem nebo požáru.

- Klimatizace musí být uzemněna. Nesprávné uzemnění může způsobit úraz elektrickým proudem. Zemní vodič nepřipojujte k plynovému nebo vodovodnímu potrubí, bleskosvodům ani k zemnímu vodiči telefonního vedení. 

VAROVÁNÍ

- Aby nedocházelo ke zhoršení kvality daných předmětů, nepoužívejte jednotku ke chlazení přesných nástrojů, potravin, rostlin, zvířat ani uměleckých děl. 
- Nikdy nevystavujte malé děti, rostliny nebo zvířata přímo proudu vzduchu.

- Neumísťujte zařízené, která používají otevřený oheň na místa vystavená proudu vzduchu z jednotky a také je neumísťujte pod vnitřní jednotku. To může způsobit nedokonalé spalování nebo deformaci jednotky vlivem tepla.
- Neblokujte vstup a výstup vzduchu. Omezený proud vzduchu může mít za následek nedostatečný výkon a jiné potíže.
- Ne venkovní jednotku nestoupejte ani si na ni nesedejte. Aby nedošlo ke zranění nepokládejte na jednotku žádné předměty a neodstraňujte kryt ventilátoru.
- Pod vnitřní ani venkovní jednotku neumísťujte předměty, které nesmí být vystaveny vlhkosti. Za určitých podmínek může dojít ke kondenzaci vlhkosti a odkapávání.
- Po delším používání zkontrolujte držák jednotky a její upevnění, zda nejsou poškozeny.
- Nedotýkejte se přívodu vzduchu ani hliníkových lamel jednotky. Může dojít k úrazu.
- Tento spotřebič není určen k ovládání malými dětmi nebo osobami se sníženými schopnostmi bez dozoru.
- Na malé děti je zapotřebí dávat pozor, aby si se spotřebičem nehrály.

-
- Jestliže používáte zařízené s hořákem společně s klimatizačním zařízením, dostatečně větrejte místnost, abyste zabránili nedostatku kyslíku.
 - Před čištěním zastavte provoz a vypněte vypínač nebo odpojte napájecí kabel.
 - Nepřipojujte klimatizaci ke zdroji napájení s jinými parametry, než jaké jsou specifikovány. Mohlo by dojít k problémům nebo požáru.
 - Nainstalujte odváděcí hadici tak, aby zajišťovala bezproblémový odvod kondenzátu. Nedokonalý odvod kondenzátu může způsobit navlhání budovy, nábytku, atd.
 - Neumísťujte objekty do přímé blízkosti vnější části klimatizace a nedovolte, aby se kolem ní nahromadilo listí a další nečistoty.
Spadané listí je domovem mnoha zvířat, která pak mohou pronikat do jednotky. Jakmile jsou zvířata uvnitř, mohou způsobit poruchu, kouř nebo požár dotykem s elektrickými součástmi.



- Neovládejte klimatizaci mokřými rukama.



-
- Neumývejte vnitřní jednotku nadměrným množstvím vody. Použijte pouze lehce navlhčenou látku.
 - Na jednotku nepokládejte například nádoby s vodou ani žádné jiné podobné předměty. Voda může vniknout do jednotky a znehodnotit elektrickou izolaci, což může mít za následek úraz elektrickým proudem.



Místo instalace.

- Chcete-li nainstalovat klimatizaci do následujících typů prostředí, poradte se s prodejcem.
 - Místa s prostředím, kde se vyskytuje olej nebo kde se vyskytují páry či saze.
 - Prostředí s obsahem soli, například přímořské oblasti.
 - Místa, kde dochází k vytváření plynů s obsahem síry, například horká vřídla.
 - Místa, kde by mohlo dojít k zasypání venkovní jednotky sněhem.

Kondenzát z venkovní jednotky musí být odváděn na místo s dobrým odvodněním.

Vezměte v úvahu možné rušení vašich sousedů hlukem.

- Pro instalaci prosím zvolte místo dle popisu uvedeného níže.
 - Dostatečně pevné, aby uneslo hmotnost jednotky a nezesilovalo provozní hluk nebo vibrace.
 - Místo, kde vzduch odváděný z venkovní jednotky nebo provozní hluk nebude rušit vaše sousedy.

Elektrické práce.

- Pro napájení používejte okruh vyhrazený pro klimatizaci.

Přemístění systému.

- Přemístění klimatizace vyžaduje specializované znalosti a dovednosti. V případě, že je nutné jednotku přemístit, se poradte s prodejcem.

Popis dílů

■ Vnitřní jednotka

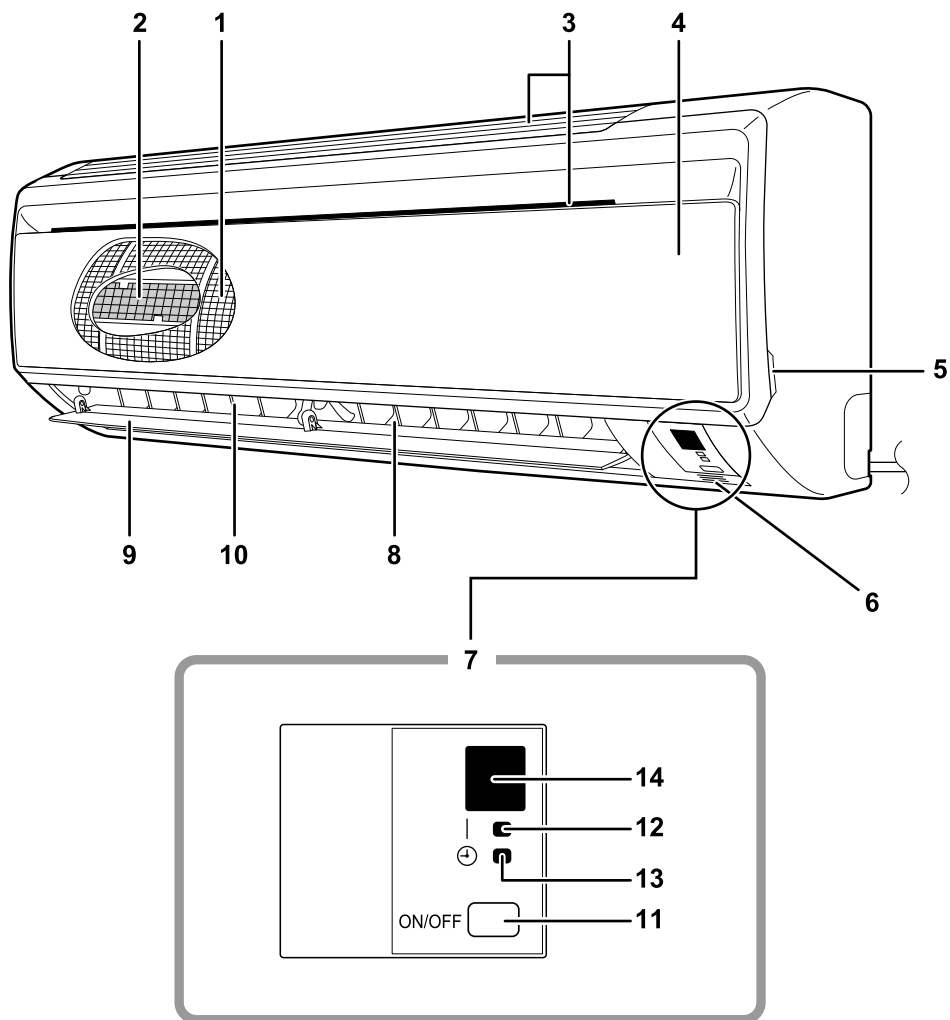

■ Venkovní jednotka

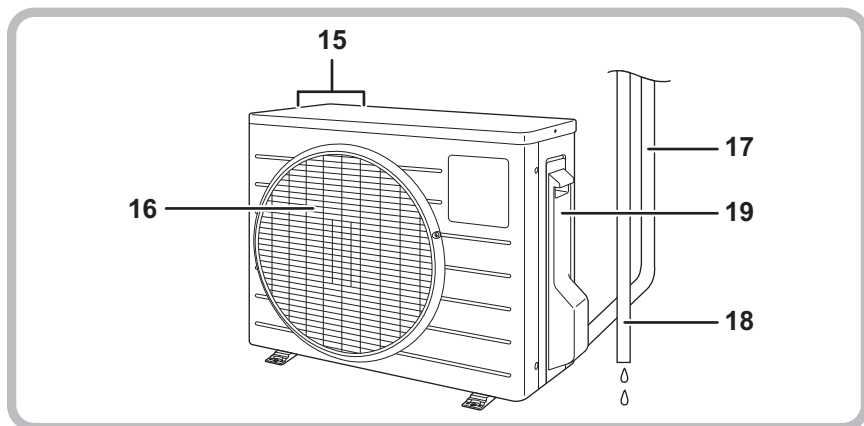

■ Vnitřní jednotka

- 1. Vzduchový filtr**
- 2. Titanový apatitový fotokatalytický filtr na čištění vzduchu:**
 - Tyto filtry jsou upevněny ve vnitřní části vzduchových filtrů.
- 3. Přívod vzduchu**
- 4. Přední panel**
- 5. Příchytka panelu**
- 6. Snímač pokojové teploty:**
 - Snímá teplotu vzduchu v okolí jednotky.
- 7. Displej**
- 8. Výstup vzduchu**
- 9. Vodorovná lamela (klapka):** (strana 12.)
- 10. Svislé lamely:**
 - Lamely se nachází uvnitř výstupu vzduchu. (strana 12.)

- 11. Hlavní vypínač vnitřní jednotky:** (strana 10.)

- Jedním stisknutím spustíte jednotku. Dalším stisknutím ji vypnete.
- Provozní režimy naleznete v tabulce dole.

Režim	Nastavení teploty	Rychlost proudění vzduchu
AUTO	25°C	AUTO

- Tento spínač lze použít v případě, že chybí dálkový ovladač.

- 12. Kontrolka provozu (zelená)**
- 13. Kontrolka ČASOVAČE (žlutá):** (strana 16.)
- 14. Přijímač signálu:**

- Přijímá signály z dálkového ovladače.
- Jakmile jednotka přijme signál, uslyšíte krátké pípnutí.
 - Spuštění provozu dvojitá pípnutí
 - Změna nastavení pípnutí
 - Zastavení provozu dlouhé pípnutí

■ Venkovní jednotka

- 15. Přívod vzduchu:** (zadní a boční)
- 16. Výstup vzduchu**
- 17. Potrubí chladiva a propojovací vedení mezi jednotkami**

- 18. Odtoková hadice**

- 19. Uzemňovací svorka:**

- Nachází se uvnitř tohoto krytu.

Vzhled venkovní jednotky se u některých modelů může lišit.

■ Dálkový ovladač

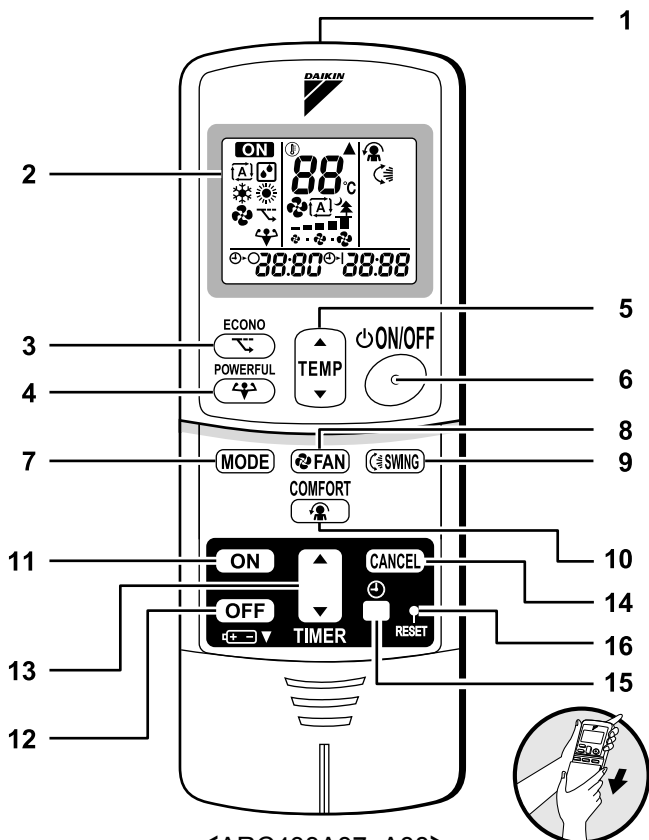

<ARC433A87, A88>

1. **Vysílač signálu:**
 - Vysílá signál do vnitřní jednotky.
2. **Displej:**
 - Zobrazuje aktuální nastavení.
(Na tomto obrázku je každá část znázorněna se všemi zobrazenými ukazateli pro účely vysvětlení.)
3. **Tlačítko EKONO:**
 - režim EKONO (strana 15.)
4. **Tlačítko VÝKONNÝ provoz:**
 - VÝKONNÝ provoz (strana 14.)
5. **Tlačítka pro nastavení TEPLoty:**
 - Mění nastavenou teplotu.
6. **Hlavní vypínač:**
 - Jedním stisknutím tohoto tlačítka spustíte jednotku.
Dalším stisknutím ji vypnete.
7. **Tlačítko výběr REŽIMU:**
 - Provádí výběr provozního režimu.
(AUTO/ODVLHČOVÁNÍ/CHLAZENÍ/TOPENÍ/ VENTILÁTOR) (strana 10)
8. **Tlačítko nastavení VENTILÁTORU:**
 - Volí nastavení rychlosti proudění vzduchu.
9. **Tlačítko OTÁČENÍ lamel:**
 - Nastavení směru proudění vzduchu.
(strana 12)
10. **Tlačítko KOMFORTNÍ PROUDĚNÍ VZDUCHU: KOMFORTNÍ PROUDĚNÍ VZDUCHU** (strana 13.)
11. **Tlačítko ČASOVAČ SPUŠTĚNÍ:** (strana 17.)
12. **Tlačítko ČASOVAČ VYPNUTÍ:** (strana 16.)
13. **Tlačítko nastavení ČASOVAČE:**
 - Mění nastavený čas.
14. **Tlačítko ZRUŠENÍ ČASOVAČE:**
 - Zruší nastavení časovače.
15. **Tlačítko HODINY:** (strana 9.)
16. **Tlačítko RESET:**
 - Restartuje jednotku v případě, že nereaguje.
 - Pro stisknutí použijte tenký předmět.

Příprava před provozem

■ Vložení baterií

1. Vysunutím otevřete přední kryt.
2. Vložte dvě baterie AAA.LR03 (alkalické).
3. Opět nasadte přední kryt.

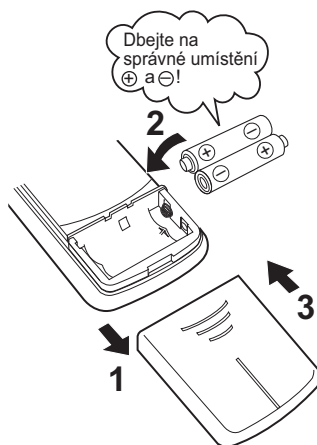

POZOR

■ Informace o bateriích

- Při výměně baterií používejte baterie stejného typu a vyměňte současně obě staré baterie za nové.
- Pokud systém není delší dobu používán, vyměňte baterie.
- Baterie vydrží v provozu přibližně jeden rok. Pokud však během roku začne podsvícení displeje dálkového ovladače pohasínat a zhorší se příjem signálu, vyměňte obě baterie za nové AAA.LR03 (alkalické).
- Přiložené baterie jsou poskytnuty pro první použití systému.
Použitelnost baterií může být krátká v závislosti na datu výroby klimatizace.

Příprava před provozem

■ Obsluha dálkového ovladače

- Dálkový ovladač při použití zapiňte vysílačem na vnitřní jednotku. Pokud něco blokuje signály mezi jednotkou a dálkovým ovladačem, například záclona, jednotka nebude pracovat.
- Dávejte pozor, abyste dálkový ovladač neupustili na zem. Dbejte, aby nedošlo k jeho namočení.
- Maximální vzdálenost pro komunikaci je přibližně 7 m.

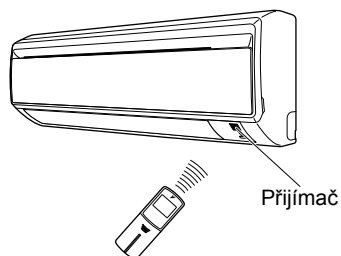

■ Připevnění držáku dálkového ovladače na stěnu

1. Zvolte místo, odkud mohou signály dosáhnout k jednotce.
2. Upevněte držák ke stěně sloupu nebo na podobné místo pomocí šroubů (nejsou součástí dodávky).
3. Umístěte dálkový ovladač do držáku dálkového ovladače.

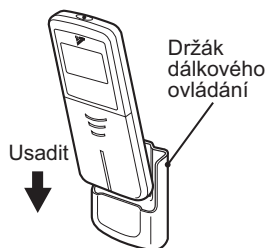

- Odstraňte vytažením nahoru.

POZOR

■ Informace k dálkovému ovladači

- Nikdy nevystavujte dálkový ovladač přímému slunečnímu světlu.
- Prach na vysílači nebo přijímači signálu může zhoršit jejich citlivost. Očistěte prach měkkou látkou.
- Předávání signálu může být znemožněno pokud je v místnosti použito zářivkové osvětlení se startérem (například klasické zářivky). V takovém případě se poraďte s prodejcem.
- Pokud se stane, že dálkový ovladač začne ovládat jiný spotřebič, přesuňte daný spotřebič na jiné místo nebo se poraďte se prodejcem.

■ Nastavení hodin

1. Stiskněte tlačítko "HODINY".

0:00 je zobrazen.

☹ bliká.

2. Stisknutím tlačítka "Nastavení ČASOVAČE" nastavíte hodiny na aktuální čas.

Podržením tlačítka "▲" nebo "▼" zrychlíte nebo snížíte hodnotu zobrazeného času.

3. Stiskněte tlačítko "HODINY".

☹ bliká.

■ ZAPNĚTE jistič

- Po ZAPNUTÍ jističe se otevře vodorovná lamela a poté opět zavře. (To je normální postup.)

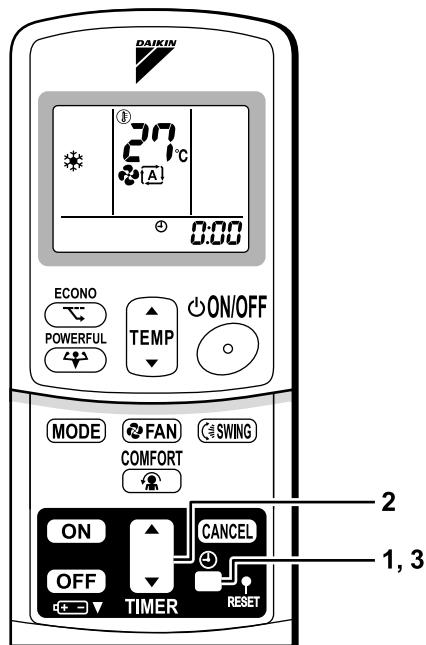

POZNÁMKA

■ Tipy pro úsporu energie

- Dbejte, aby nedocházelo k nadměrnému chlazení nebo vytápění místnosti. Udržování nastavené teploty na střední hodnotu pomáhá šetřit energii.
- Zakryjte okna žaluziemi nebo závěsem.
- Zabráněním vstupu přímého slunečního světla a venkovního vzduchu se zvyšuje účinek chlazení (topení).
- Ucpané vzduchové filtry jsou příčinou nižší účinnosti a plýtvání energií. Čistěte je jednou za přibližně každé dva týdny.

Doporučené nastavení teploty

Pro chlazení: 26°C – 28°C
Pro topení: 20°C – 24°C

■ Upozornění

- Klimatizace vždy odebírá malé množství elektrické energie 15–35 wattů i když není spuštěna.
- Pokud ji nebudete používat delší dobu, například na jaře nebo na podzim, VYPNĚTE jistič.
- Klimatizaci používejte v následujících podmínkách.
- Provoz mimo tento rozsah vlhkosti nebo teploty popsaný v tabulce může způsobit zásah bezpečnostního zařízení, které bezpečně vypne.

Režim	Provozní podmínky	Pokud provoz pokračuje mimo toto rozmezí
CHLAZENÍ	Venkovní teplota: 10–46°C Vnitřní teplota: 18–32°C Vnitřní vlhkost: max. 80 %	<ul style="list-style-type: none"> Může dojít k zastavení provozu bezpečnostním zařízením. Na vnitřní jednotce může dojít ke kondenzaci a odkapávání zkondenzované vody.
TOPENÍ	Venkovní teplota: –15–20°C Vnitřní teplota: 10–30°C	<ul style="list-style-type: none"> Může dojít k zastavení provozu bezpečnostním zařízením.
ODVLHČENÍ	Venkovní teplota: 10–46°C Vnitřní teplota: 18–32°C Vnitřní vlhkost: max. 80 %	<ul style="list-style-type: none"> Může dojít k zastavení provozu bezpečnostním zařízením. Na vnitřní jednotce může dojít ke kondenzaci a odkapávání zkondenzované vody.

AUTO · ODVLHČOVÁNÍ · CHLAZENÍ · TOPENÍ · VENTILÁTOR

Klimatizace pracuje v provozním režimu dle vašeho výběru.

Při příštím zapnutí se klimatizace spustí ve stejném provozním režimu.

■ Spuštění

1. Stiskněte tlačítko pro výběr režimu (MODE) a zvolte režim provozu.

- Každým stisknutím tlačítka se dostanete na nastavení dalšího režimu.

: AUTO

: ODVLHČENÍ

: CHLAZENÍ

: TOPENÍ

: VENTILÁTOR

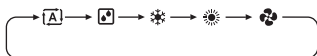

2. Stiskněte "tlačítko ZAPNUTÍ/VYPNUTÍ".

- Kontrolka PROVOZ se rozsvítí.



■ Vypnutí

3. Stiskněte znovu "tlačítko ZAPNUTÍ/VYPNUTÍ".

- Kontrolka PROVOZ zhasne.

■ Změna nastavení teploty



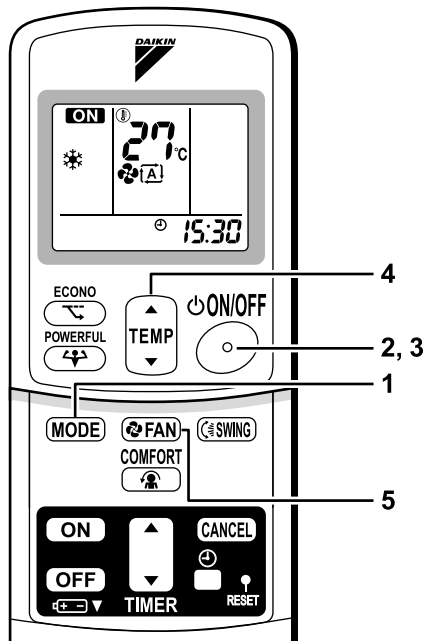

4. Stiskněte "tlačítko nastavení TEPLoty".



Režim ODVLHČOVÁNÍ nebo VENTILÁTOR	Režim AUTO, CHLAZENÍ nebo TOPENÍ
Nastavení teploty není možné měnit.	Stiskněte "▲" pro zvýšení teploty a "▼" pro snížení teploty. Nastavte požadovanou teplotu. 

■ Změna nastavení rychlosti proudění vzduchu

5. Stiskněte tlačítko "nastavení VENTILÁTORU".

Režim ODVLHČOVÁNÍ	Režim AUTO, CHLAZENÍ, TOPENÍ nebo VENTILÁTOR
Nastavení rychlosti proudění vzduchu není možné variabilně změnit.	K dispozici je pět úrovní nastavení rychlosti proudění vzduchu od "  " do "  " a dále "  " a "  ". 

- Tichý režim vnitřní jednotky

Pokud je rychlost proudění vzduchu nastavena na "  ", bude provoz vnitřní jednotky tišší. Použijte tuto možnost pokud chcete jednotku ztišit.

Jednotka může ztratit výkon, pokud je rychlost proudění vzduchu nastavena na nízkou úroveň.

POZNÁMKA

■ Poznámky o režimu TOPENÍ

- Protože tato klimatizace provádí ohřev místnosti pomocí přívodu venkovního vzduchu dovnitř, bude topný výkon při nižších venkovních teplotách nižší. Pokud je topný efekt nedostatečný, doporučuje se použít další zdroj vytápění v kombinaci s klimatizací.
- Systém tepelného čerpadla vytápí místnost pomocí proudu teplého vzduchu. Po zahájení režimu topení nějakou dobu trvá, než se místnost ohřeje.
- V režimu topení se může na venkovní jednotce objevit námraza a dojít ke snížení topného výkonu. V takovém případě se systém přepne do režimu odmrazování.
- Během odmrazování z vnitřní jednotky neproudí teplý vzduch.

■ Poznámky o režimu CHLAZENÍ

- Tato klimatizace ochlazuje místnost tak, že teplý vzduch z místnosti odvádí do venkovních prostor, proto pokud je venková teplota vysoká, dochází k poklesu výkonu.

■ Poznámky o režimu ODVLHČOVÁNÍ

- Odvlhčení místnosti a zároveň co nejlepší zachování nastavené teploty se řídí pomocí počítačového čipu. Automaticky reguluje teplotu a rychlost proudění vzduchu, takže manuální nastavení těchto funkcí není k dispozici.

■ Poznámky o režimu AUTO

- V režimu AUTO systém zvolí vhodný provozní režim (CHLAZENÍ nebo TOPENÍ) podle teploty v místnosti a spustí provoz.
- Systém v pravidelných intervalech automaticky nově zvolí nastavení tak, aby v místnosti bylo dosaženo teploty nastavené uživatelem.
- Pokud nechcete režim AUTO, ručně změňte nastavenou teplotu.

■ Poznámka o nastavení rychlosti proudění vzduchu

- Při nižších rychlostech proudění vzduchu je účinek chlazení (topení) také nižší.

Nastavení směru proudění vzduchu

Pro zvýšení komfortu můžete upravit směr proudění vzduchu.

■ Nastavení vodorovné lamely

1. Stiskněte tlačítko "POHYB".

- Na LCD se zobrazí "↻" a vodorovná lamela se začne pohybovat.

2. Jakmile lamela dosáhne požadované polohy, stiskněte opět tlačítko "POHYB".

- Vodorovná lamela se přestane pohybovat.
- "↻" přestane na LCD svítit.

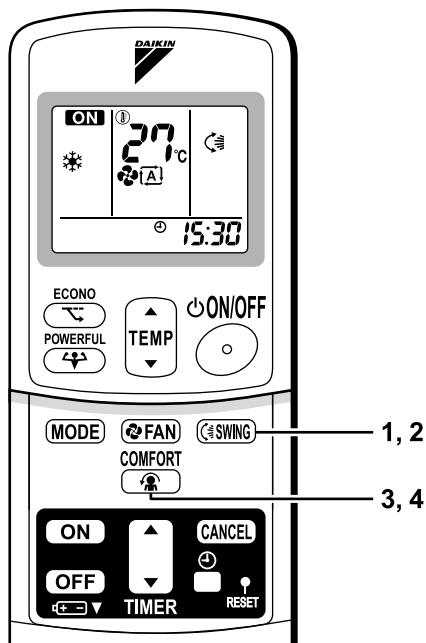

■ Nastavení svislých lamel

Uchopte úchytku a posuňte lamely.

(Tento knoflík naleznete na levých a pravých lamelách.)

- Pokud je jednotka nainstalována v rohu místnosti měly by svislé lamely směřovat od stěny. Pokud směřují na stěnu, bude stěna bránit proudění vzduchu a způsobí pokles účinnosti chlazení (nebo topení).

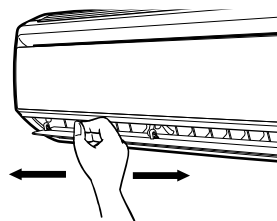

■ Spuštění režimu KOMFORTNÍ PROUDĚNÍ VZDUCHU

3. Stiskněte tlačítko "KOMFORTNÍ PROUDĚNÍ VZDUCHU".

- Poloha vodorovné lamely se změní a zabrání tak přímému proudění vzduchu na osoby v místnosti.
- Na LCD se zobrazí "🌬️".
- Rychlost proudění vzduchu je nastavena na "AUTO".
⟨CHLAZENÍ/ODVLHČOVÁNÍ⟩ Vodorovná lamela se posune nahoru.
⟨TOPENÍ⟩ Vodorovná lamela se posune dolů.

■ Zrušení režimu KOMFORTNÍ PROUDĚNÍ VZDUCHU

4. Stiskněte znovu tlačítko "KOMFORTNÍ PROUDĚNÍ VZDUCHU".

- Lamela se vrátí do polohy uložené do paměti před spuštěním režimu KOMFORTNÍ PROUDĚNÍ VZDUCHU.
- "🌬️" přestane na LCD svítit.

Poznámky o režimu KOMFORTNÍ PROUDĚNÍ VZDUCHU

- VÝKONNÝ režim a KOMFORTNÍ PROUDĚNÍ VZDUCHU nelze použít současně. Prioritu má VÝKONNÝ režim.

Poznámky o úhlech vodorovných a svislých lamel.

- Po zvolení "tlačítka POHYB" bude rozsah pohybu vodorovné lamely záviset na provozním režimu. (Viz obrázek.)

■ POZOR

- K nastavení úhlů vodorovné lamely vždy používejte dálkový ovladač. Pokud se pokusíte ručně silou posunout lamelu během pohybu, může dojít poškození mechanismu.
- Při nastavování svislých lamel dbejte opatrnosti. Uvnitř výstupu vzduchu se nachází ventilátor, který se otáčí vysokou rychlostí.
- Jestliže je klimatizace pouze v režimu chlazení nebo odvlhčování a lamela je v poloze směřující dolů, spustí se automaticky pohyb lamely přibližně za hodinu, aby se zabránilo kondenzaci.

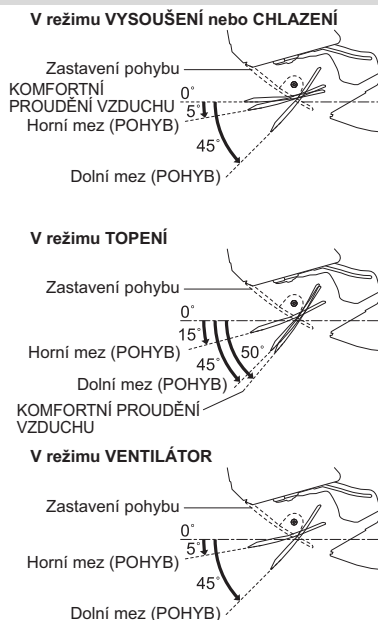

VÝKONNÝ provoz

VÝKONNÝ režim rychle maximalizuje účinek chlazení (topení) v kterémkoli provozním režimu. Můžete dosáhnout maximálního výkonu.

■ Spuštění VÝKONNÉHO provozu

1. Stiskněte tlačítko "VÝKONNÝ provoz".

- VÝKONNÝ provoz se vypne za 20 minut. Poté se systém automaticky opět přepne do předchozího nastavení, v němž se nacházelo před spuštěním VÝKONNÉHO provozu.
- Na LCD se zobrazí "⚡".
- Při používání VÝKONNÉHO provozu některé funkce nejsou k dispozici.

■ Zrušení VÝKONNÉHO provozu

2. Opět stiskněte tlačítko "VÝKONNÝ provoz".

- "⚡" přestane na LCD svítit.

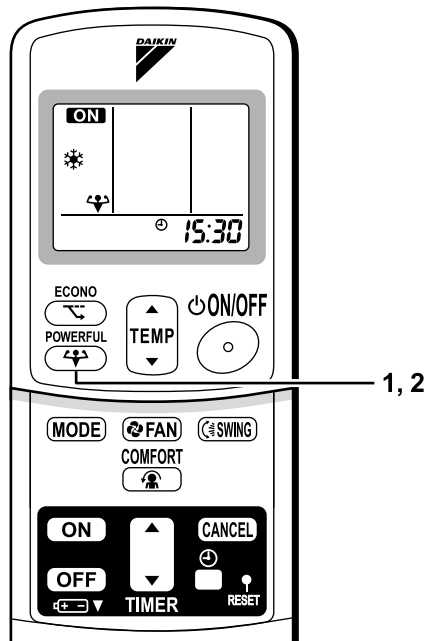

POZNÁMKA

■ Poznámky o VÝKONNÉM provozu

- VÝKONNÝ provoz nelze použít společně s režimem EKONO nebo KOMFORTNÍ PROUDĚNÍ VZDUCHU. Priorita je dána funkci, jejíž tlačítko je stisknuto naposledy.
- VÝKONNÝ režim lze nastavit pouze pokud je jednotka zapnutá. Stisknutí tlačítka vypnutí provozu zruší nastavení a na LCD displeji zhasne "⚡".
- **V režimu CHLAZENÍ a TOPENÍ**
Chcete-li maximalizovat účinek chlazení (topení), musí být výkon venkovní jednotky zvýšen a rychlost proudění vzduchu musí být na maximální výkon. Nastavení teploty a proudění vzduchu není možné měnit.
- **V režimu ODVLHČOVÁNÍ**
Nastavení teploty se sníží o 2,5°C a rychlost proudění vzduchu se mírně zvýší.
- **V režimu VENTILÁTOR**
Rychlost proudění vzduchu je na maximální úrovni.

Režim EKONO

Režim EKONO je funkce, která umožňuje efektivní provoz snížením maximální spotřeby elektrické energie.

■ Spuštění režimu EKONO

1. Stiskněte tlačítko "EKONO".

- Na LCD se zobrazí "⌘".

■ Zrušení režimu EKONO

2. Opět stiskněte tlačítko "EKONO".

- "⌘" přestane na LCD svítit.

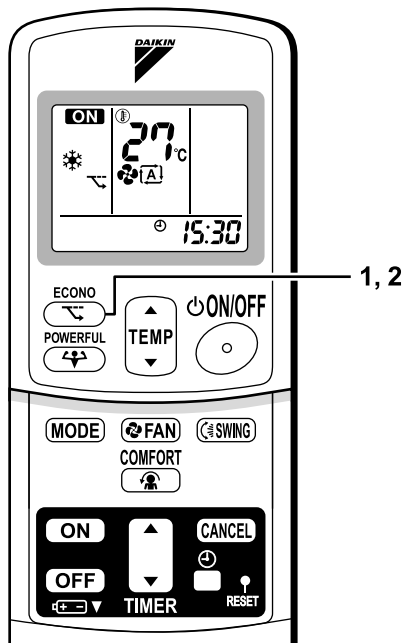

POZNÁMKA

- Režim EKONO lze nastavit pouze pokud je jednotka zapnutá. Stisknutí tlačítka vypnutí provozu zruší nastavení a na LCD displeji zhasne "⌘".
- Režim EKONO je funkce, která umožňuje efektivní provoz omezením spotřeby energie venkovní jednotky (četnost spuštění).
- Režim EKONO je funkční u režimů AUTO, CHLAZENÍ, ODVLHČOVÁNÍ a TOPENÍ.
- VÝKONNÝ režim a režim EKONO nelze použít současně.
Priorita je dána funkci, jejíž tlačítko je stisknuto naposledy.
- Spotřeba energie nemusí poklesnout ani v případě, že je použit režim EKONO, pokud je již úroveň spotřeby energie nízká.

ČASOVAČ

Funkce časovače jsou užitečné pro automatické zapínání nebo vypínání klimatizace v nočních hodinách nebo ráno. Můžete také použít kombinaci ČASOVAČE VYPNUTÍ a ČASOVAČE ZAPNUTÍ.

■ Použití ČASOVAČE VYPNUTÍ

- Zkontrolujte, zda jsou správně nastaveny hodiny. Pokud tomu tak není, nastavte hodiny na aktuální čas. (strana 9.)

1. Stiskněte tlačítko "ČASOVAČ VYPNUTÍ".

0:00 je zobrazen.

⊕-⊖ bliká.

2. Stiskněte tlačítko "Nastavení ČASOVAČE", dokud nebude nastaven správný čas.

- Každým stisknutím jednoho z tlačítek se sníží nebo zvýší čas o 10 minut. Podržením jednoho z tlačítek se bude nastavení měnit rychleji.

3. Stiskněte opět tlačítko "ČASOVAČ VYPNUTÍ".

- Kontrolka ČASOVAČ se rozsvítí.

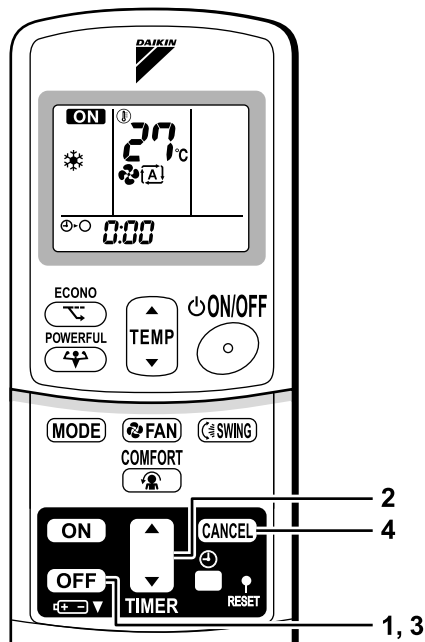

■ Zrušení funkce ČASOVAČE VYPNUTÍ

4. Stiskněte tlačítko "ZRUŠIT".

- Kontrolka ČASOVAČ zhasne.

POZNÁMKA

- Pokud je nastaven ČASOVAČ, není zobrazen aktuální čas.
- Jakmile nastavíte ČASOVAČ ZAPNUTÍ/VYPNUTÍ, bude nastavení času uchováno v paměti. (Paměť se vymaže při výměně baterií dálkového ovladače.)
- Při ovládání jednotky pomocí Časovače ZAPNUTÍ/VYPNUTÍ se může skutečná doba provozu lišit od doby zadané uživatelem.

■ NOČNÍ REŽIM

Pokud je ČASOVAČ VYPNUTÍ nastaven, upraví klimatizace automaticky nastavení teploty (o 0,5°C vyšší při režimu CHLAZENÍ, o 2,0°C nižší při režimu TOPENÍ), aby se zabránilo nadměrnému chlazení (topení) pro váš příjemný spánek.

■ Použití ČASOVAČE ZAPNUTÍ

- Zkontrolujte, zda jsou správně nastaveny hodiny. Pokud tomu tak není, nastavte hodiny na aktuální čas (strana 9).

1. Stiskněte tlačítko "ČASOVAČ ZAPNUTÍ".

6:00 je zobrazen.

⊕-| bliká.

2. Stiskněte tlačítko "Nastavení ČASOVAČE", dokud nebude nastaven správný čas.

- Každým stisknutím jednoho z tlačítek se sníží nebo zvýší čas o 10 minut. Podržením jednoho z tlačítek se bude nastavení měnit rychleji.

3. Stiskněte opět tlačítko "ČASOVAČ ZAPNUTÍ".

- Kontrolka ČASOVAČ se rozsvítí.

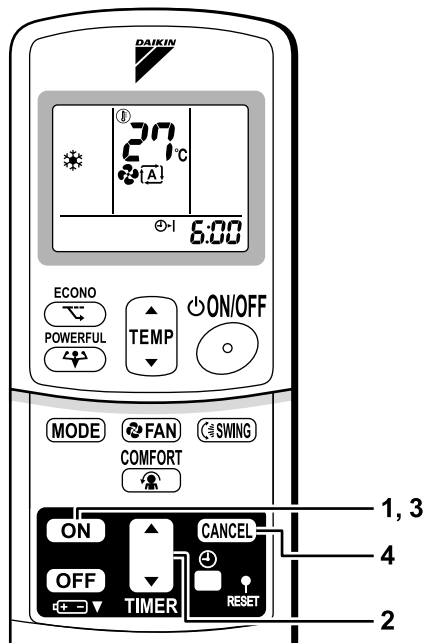
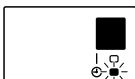

■ Zrušení funkce ČASOVAČE ZAPNUTÍ

4. Stiskněte tlačítko "ZRUŠIT".

- Kontrolka ČASOVAČ zhasne.

■ Kombinace ČASOVAČE ZAPNUTÍ a ČASOVAČE VYPNUTÍ

- Níže je uveden příklad nastavení kombinace těchto dvou časovačů.

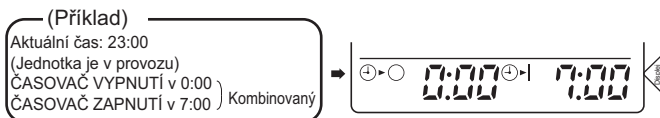

POZOR

■ V následujících případech proveďte opětovné nastavení časovače.

- Po VYPNUTÍ jističe.
- Po výpadku proudu.
- Po výměně baterií v dálkovém ovladači.

Péče a čištění



VAROVÁNÍ Před čištěním se ujistěte, že je jednotka VYPNUTÁ a napájení odpojeno jističem.

Jednotky

■ Vnitřní jednotka, venkovní jednotka a dálkový ovladač

1. Otřete suchou měkkou látkou.

■ Přední panel

1. Otevřete přední panel.

- Uchopte panel v místě prohlubní na hlavní jednotce (2 prohlubně na pravé a levé straně) a zvedněte jej, dokud se nezastaví.

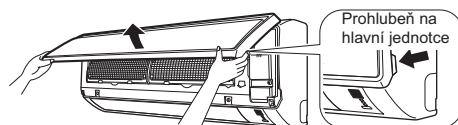

2. Demontujte přední panel.

- Při dalším zvedání předního panelu jej posuňte doprava a zatáhněte jej k přední straně. Uvolní se levý otočný čep. Posuňte pravý otočný čep k levé straně a zatáhněte jej k přední straně a vyjměte.

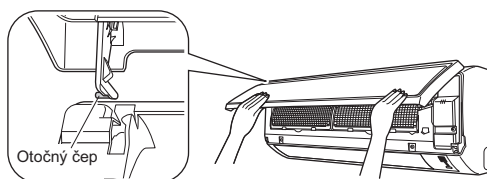

3. Upevněte přední panel.

- Vyrovnajte otočné čepy předního panelu na levé a pravé straně s drážkami, poté je zasuněte na místo.
- Zlehka uzavřete přední panel. (Zatlačte na oba konce a střed předního panelu.)

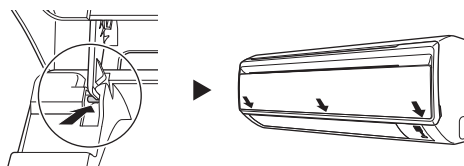

VAROVÁNÍ

- Nedotýkejte se kovových částí vnitřní jednotky. Při kontaktu s těmito částmi může dojít ke zranění.
- Při demontáži a montáži předního panelu použijte pevnou a stabilní židli a buďte opatrní, abyste nespadli.
- Při demontáži nebo montáži předního panelu podepřete panel rukou, abyste zabránili jeho pádu.
- Pro čištění nepoužívejte horkou vodu s teplotou vyšší než 40°C, technický benzín, běžný benzín, ředidlo ani jiné těkavé oleje, leštidla, rýžáky ani jiné prostředky pro ruční čištění.
- Po čištění se ujistěte, že je přední panel dobře upevněn.

Filtry

1. Otevřete přední panel. (strana 18.)

- Uchopte panel v místě prohlubní na hlavní jednotce (2 prohlubně na pravé a levé straně) a zvedněte jej, dokud se nezastaví.

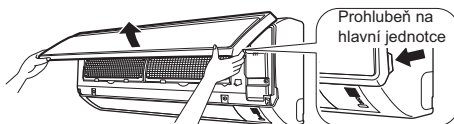

2. Vytáhněte vzduchové filtry.

- Zatlačte záračku filtru ve středu každého vzduchového filtru mírně nahoru a poté filtr vytáhněte směrem dolů.

3. Vytáhněte titanový apatitový fotokatalytický vzduchový čisticí filtr.

- Podržte zapuštěné části rámu a vyhákněte čtyři západky.

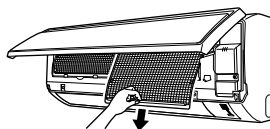

4. Vyčistěte nebo vyměňte všechny filtry.

Viz obrázek.

- Při vytřepávání zbývající vody filtrem nekrutěte.

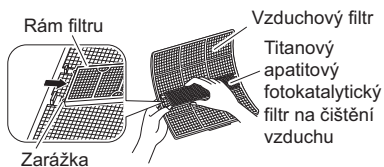

5. Uložte vzduchový filtr a čisticí titanový apatitový vzduchový filtr na své místo a uzavřete přední panel.

- Zasuňte západky filtrů do drážek v předním panelu. Pomalu zavřete přední panel a zatlačte panel na 3 místech. (1 na každé straně a 1 uprostřed.)
- Vzduchový filtr a titanový apatitový fotokatalytický vzduchový čisticí filtr mají symetrickou formu ve vodorovném směru.

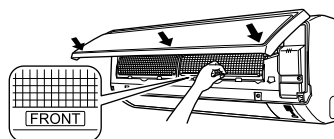

■ Vzduchový filtr

1. Umyjte vzduchové filtry vodou nebo je vyčistěte vysavačem.

- Pokud prach není možné snadno odstranit, umyjte filtry čisticím prostředkem s neutrálním pH rozpuštěným ve vlažné vodě a poté je vysušte mimo přímé sluneční záření.
- Doporučuje se čistit vzduchové filtry každé dva týdny.

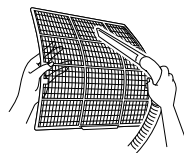

Zarážka

■ Titanový apatitový fotokatalytický čisticí vzduchový filtr.

Titanový apatitový fotokatalytický čisticí vzduchový filtr je možné obnovit umytím vodou každých 6 měsíců. Doporučujeme jeho výměnu každé 3 roky.

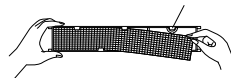

[Údržba]

1. **Odstraňte prach pomocí vysavače a lehce omyjte vodou.**
2. **Pokud je velmi znečištěný, namočte jej na 10 až 15 minut do vody s neutrálním čisticím prostředkem.**
3. **Při umývání vodou nevytahujte filtr z rámu.**
4. **Po umytí vytřeste zbývající vodu a nechte filtr uschnout mimo přímé sluneční světlo.**
5. **Při vytřepávání zbývající vody filtrem nekrutěte.**

[Výměna]

1. **Uvolněte západky na rámu filtru a vložte nový filtr.**
 - Zlikvidujte staré filtry jako nehořlavý odpad.

POZNÁMKA

- Provoz se znečištěnými filtry:
(1) není možné zbavit vzduch zápachu, (2) není možné vzduch vyčistit,
(3) nedostatečné topení nebo chlazení, (4) může zapáchat.
- Titanový apatitový fotokatalytický vzduchový filtr objednáte v obchodě, kde jste zakoupili klimatizaci.
- Zlikvidujte staré filtry jako nehořlavý odpad.

Položka	Č. dílu.
Titanový apatitový fotokatalytický filtr na čištění vzduchu. (bez rámu) 1 sada	KAF970A46

Kontrola

Zkontrolujte, zda základna, držák a další upevňovací prvky venkovní jednotky nejsou poškozeny nebo zkorodovány.
Zkontrolujte, zda nic neblokuje přívody a výstupy vzduchu vnitřní a venkovní jednotky.
Zkontrolujte, zda je během režimu CHLAZENÍ nebo ODVLHČOVÁNÍ kondenzát bez problémů odváděn vypouštěcí hadicí. <ul style="list-style-type: none">• Pokud nevidíte žádnou vodu, může unikat z vnitřní jednotky. Vypněte jednotku a poraďte se prodejcem/servisem.

■ Před dlouhou provozní přestávkou

1. **Nechte v den, kdy je pěkné počasí, několik hodin spuštěný "pouze VENTILÁTOR", aby se vysušily vnitřní části.**
 - Stiskněte "tlačítko volby REŽIMU" a zvolte režim "VENTILÁTOR".
 - Stiskněte tlačítko "ZAPNUTÍ/VYPNUTÍ" a spusťte provoz jednotky.
2. **Jakmile se jednotka vypne, vypněte jistič klimatizace.**
3. **Vyčistěte vzduchové filtry a opět je nasad'te.**
4. **Vyjměte baterie z dálkového ovladače.**

Odstraňování problémů

V těchto případech se nejedná o poruchu.

V následujících případech se nejedná o poruchu klimatizace, ale tyto situace mají určitý důvod. Můžete pokračovat v používání klimatizace.

Případ	Vysvětlení
Provoz se ihned nespustí. <ul style="list-style-type: none"> • Pokud došlo ke stisknutí tlačítka ZAPNUTÍ/VYPNUTÍ brzy po zastavení provozu. • Pokud došlo ke změně režimu. 	<ul style="list-style-type: none"> • Tato prodleva chrání klimatizaci před poškozením. Musíte vyčkat přibližně 3 minuty.
Ohřátý vzduch neproudí brzy po spuštění režimu topení.	<ul style="list-style-type: none"> • Klimatizace se zahřívá. Musíte vyčkat přibližně 1 až 4 minuty. (Systém je navržen tak, že začne teplý vzduch vyfukovat až po dosažení určité teploty.)
Režim topení se náhle vypne a je slyšet zvuk jako když teče voda.	<ul style="list-style-type: none"> • Systém provádí odmrazování venkovní jednotky. Musíte vyčkat přibližně 3 až 8 minut.
Z venkovní jednotky je vypouštěna voda nebo pára.	<ul style="list-style-type: none"> ■ V režimu TOPENÍ <ul style="list-style-type: none"> • Námraza na venkovní jednotce se rozpouští v podobě vody nebo páry, když je klimatizace v režimu odmrazování. ■ V režimu CHLAZENÍ nebo ODVLHČOVÁNÍ <ul style="list-style-type: none"> • Vlhkost obsažená ve vzduchu na studeném povrchu potrubí venkovní jednotky kondenzuje do vodního skupenství a odkapává.
Z vnitřní jednotky vychází mlha.	<ul style="list-style-type: none"> ■ To se stává, když je vzduch v místnosti ochlazen prouděním studeného vzduchu v režimu chlazení tak, že se tvoří mlha.
Z vnitřní jednotka vychází zápach.	<ul style="list-style-type: none"> ■ Může k tomu dojít, když je zápach z místnosti, nábytku nebo cigaret absorbován do jednotky a poté vypuštěn spolu s prouděním vzduchu. (Pokud k tomu dojde, doporučujeme nechat vnitřní jednotku vyčistit technikem. Poradte se s obchodem, kde jste zakoupili klimatizaci.)
Venkovní ventilátor se otáčí i když není klimatizace v provozu.	<ul style="list-style-type: none"> ■ Po vypnutí chodu: <ul style="list-style-type: none"> • Venkovní ventilátor se pro účely ochrany systému nadále otáčí ještě dalších 60 sekund. ■ Když klimatizace není v provozu: <ul style="list-style-type: none"> • Pokud je venkovní teplota velmi vysoká, spustí se venkovní ventilátor za účelem ochrany systému.
Jednotka se náhle vypne. (Kontrolka PROVOZU svítí.)	<ul style="list-style-type: none"> ■ Z důvodů ochrany systému se může klimatizace vypnout v případě náhlého velkého kolísání napětí. Automaticky se opět spustí přibližně za 3 minuty.
Nejsou zobrazeny žádné signály dálkového ovladače. Citlivost dálkového ovladače je nízká. Displej má nízký kontrast nebo je černý. Displej běží nekontrolovaně.	<ul style="list-style-type: none"> • Baterie jsou téměř vybity a dálkový ovladač nepracuje správně. Vyměňte všechny baterie za nové, alkalické typu AAA. Podrobnosti naleznete v "nastavení baterií" v tomto návodu. (strana 7.) * Pokud je k dispozici resetovací tlačítko, stiskněte jej po výměně baterií.

Znovu zkontrolujte.

Než zavoláte opraváře, proveďte prosím ještě jednu kontrolu.

Případ	Kontrola
Klimatizace nepracuje. (Kontrolka PROVOZU nesvítí.)	<ul style="list-style-type: none">• Není VYPNUTÝ jistič nebo spálená pojistka?• Nedošlo k výpadku proudu?• Jsou v dálkovém ovladači baterie?• Je správně nastaven časovač?
Výkon chlazení (topení) je slabý.	<ul style="list-style-type: none">• Jsou vzduchové filtry čisté?• Neblokují něco přívod nebo výstup vzduchu vnitřní nebo venkovní jednotky?• Je správně nastavena teplota?• Jsou okna a dveře zavřeny?• Je správně nastavena rychlost proudění vzduchu a směr proudění vzduchu?
Jednotka se náhle vypne. (Kontrolka PROVOZ začne blikat.)	<ul style="list-style-type: none">• Jsou vzduchové filtry čisté?• Neblokují něco přívod nebo výstup vzduchu vnitřní nebo venkovní jednotky? <p>Vyčistěte vzduchové filtry nebo odstraňte veškeré překážky a VYPNĚTE jistič. Poté jej opět ZAPNĚTE a zkuste zapnout klimatizaci pomocí dálkového ovladače. Pokud kontrolka stále bliká, kontaktujte obchod, kde jste klimatizaci zakoupili.</p>
Abnormální funkce během provozu.	<ul style="list-style-type: none">• Klimatizace může být poškozena bleskem nebo vysokofrekvenčními vlnami. VYPNĚTE a znovu ZAPNĚTE jistič a zkuste jednotku zapnout pomocí dálkového ovladače.

Ihned kontaktujte servis.



VÝSTRAHA

- Pokud dojde k nezvyklému jevu (například zápach spáleniny), zastavte jednotku a VYPNĚTE jistič. Další provoz v takovém stavu může mít za následek poruchu, úraz elektrickým proudem nebo požár. Poradte se s obchodem, kde jste zakoupili klimatizaci.
- Nikdy se nepokoušejte klimatizační jednotku sami opravovat ani jinak upravovat. Nesprávným provedením by mohlo dojít k úrazu elektrickým proudem nebo požáru. Poradte se s obchodem, kde jste zakoupili klimatizaci.

Pokud se objeví některý z následujících příznaků, ihned kontaktujte servis.

- Napájecí kabel je abnormálně horký nebo poškozený.
- Během provozu jednotka vydává abnormální zvuk.
- Bezpečnostní jistič, pojistka nebo jistič proti zemnímu spojení často vypíná jednotku.
- Spínač nebo tlačítko často nepracuje správně.
- Je cítit zápach spáleniny.
- Z vnitřní jednotky uniká voda.



Vypněte jistič
a kontaktujte
servis.

- Po výpadku proudu
Klimatizace se automaticky opět spustí
přibližně za 3 minuty. Stačí jen chvíli vyčkat.

- Blesk
Pokud by v blízkém okolí mohlo dojít k úderu
blesku, zastavte provoz a VYPNĚTE jistič.

Požadavky na likvidaci



Váš výrobek a baterie dodané s ovladačem jsou označeny tímto symbolem. Tento symbol znamená, že elektrické a elektronické produkty a baterie se nesmí přidávat do netříděného domovního odpadu.

U baterií může být pod symbolem uveden chemický symbol. Tento chemický symbol označuje, že baterie obsahuje těžké kovy nad určitou koncentrací. Mezi možné chemické symboly patří:

- Pb: olovo (>0,004%)

Výrobek se nikdy nepokoušejte demontovat sami: demontáž systému, likvidace chladiva, oleje a ostatních částí zařízení musí být provedena kvalifikovaným instalačním pracovníkem v souladu s příslušnými místními a národními předpisy.

Jednotka a použité baterie musí být likvidovány ve specializovaném závodě, aby její části mohly být opakovaně použity, recyklovány nebo regenerovány.

Zajistíte-li správnou likvidaci výrobku, pomůžete ochráně před případnými negativními důsledky pro životní prostředí a dopady na lidské zdraví.

Podrobnější informace si vyžádejte od pracovníka, který provedl instalaci, nebo od místních úřadů.

Doporučujeme provádět pravidelnou údržbu.

Při určitých provozních podmínkách může po několika sezónách dojít k zanesení vnitřních částí klimatizace a tím ke zhoršení výkonu. Kromě pravidelného čištění, které provádí uživatel, se doporučuje provádět pravidelnou údržbu specializovanou firmou. Více o specializované údržbě se dozvíte v obchodě, kde jste zakoupili klimatizaci. Náklady na údržbu musí hradit uživatel.

Důležité informace ohledně použitého chladiva.

Tento produkt obsahuje fluorované skleníkové plyny podléhající Kjótskému protokolu.

Typ chladiva: **R410A**

GWP⁽¹⁾ hodnota: **1975**

⁽¹⁾ GWP = global warming potential – potenciál globálního oteplování

V souladu s evropskou nebo místní legislativou může být nutné provádět pravidelné kontroly těsnosti a úniku chladiva. Podrobnější informace si vyžádejte od místního prodejce.

Diagnostika závad.

DIAGNOSTIKA ZÁVAD NA DÁLKOVÉM OVLADAČI

U řady ARC433 se mohou v částech pro zobrazení teploty na hlavní jednotce objevovat odpovídající kódy.

1. Pokud podržíte tlačítko **ZRUŠENÍ ČASOVAČE** po dobu 5 sekund, začne blikat ukazatel "00" v části pro zobrazení teploty.

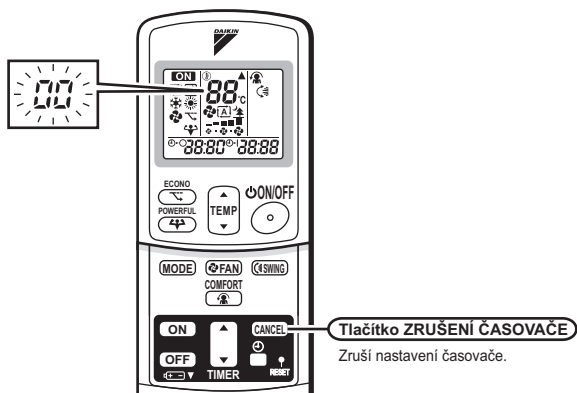

2. Opakovaně stiskněte tlačítko **ZRUŠENÍ ČASOVAČE**, dokud neuslyšíte nepřerušované pípnutí.

- Ukazatel kódu se změní (viz níže) a vydá zvukový signál v podobě dlouhého pípnutí.

	KÓD	VÝZNAM
SYSTÉM	00	NORMÁLNÍ
	UA	ZÁVADA KOMBINACE VNITŘNÍ-VENKOVNÍ JEDNOTKY
	U0	NEDOSTATEK CHLADIVA
	U2	POKLES NAPĚTÍ NEBO PŘEPĚTÍ V HLAVNÍM OKRUHU
	U4	ZÁVADA PŘENOSU SIGNÁLŮ (MEZI VNITŘNÍ A VENKOVNÍ JEDNOTKOU)
VNITŘNÍ JEDNOTKA	A1	VADA KARTY VNITŘNÍ JEDNOTKY
	A5	OCHRANA PŘED VYSOKÝM TLAKEM NEBO ZAMRZnutí
	A6	ZÁVADA MOTORU VENTILÁTORU
	C4	VADNÝ SNÍMAČ TEPLoty NA TEPELNÉM VÝMĚNÍKU
	C9	VADNÝ SNÍMAČ TEPLoty NA SÁNÍ VZDUCHU
VENKOVNÍ JEDNOTKA	EA	CHYBA PŘEPÍNÁNÍ CHLAZENÍ-TOPENÍ
	E1	ZÁVADA OBVODOVÉ DESKY
	E5	SPUŠTĚN OL
	E6	ZÁVADA SPUŠTĚNÍ KOMPRESORU
	E7	ZÁVADA STEJNOSMĚRNÉHO MOTORU VENTILÁTORU
	F3	OVLÁDÁNÍ VYSOKÉ TEPLoty VÝSTUPNÍHO POTRUBÍ
	F6	OVLÁDÁNÍ VYSOKÉHO TLAKU (PŘI CHLAZENÍ)
	H0	ZÁVADA SNÍMAČE
	H6	PROVOZ ZASTAVEN V DŮSLEDKU VADNÉ POLOHY DETEKČNÍHO SNÍMAČE
	H8	ABNORMALITA CT
	H9	VADNÝ SNÍMAČ TEPLoty NA SÁNÍ VZDUCHU
	J3	VADNÝ SNÍMAČ TEPLoty NA VÝSTUPNÍM POTRUBÍ
	J6	VADNÝ SNÍMAČ TEPLoty NA TEPELNÉM VÝMĚNÍKU
	L3	PŘEHŘÁTÍ ELEKTRICKÝCH SOUČÁSTÍ
	L4	VYSOKÁ TEPLota NA OKRUHU CHLADIČE INVERTORU
	L5	NADMĚRNÝ PROUD NA VÝSTUPU
P4	VADNÝ TEPLotNÍ SNÍMAČ OKRUHU CHLADIČE INVERTORU	

POZNÁMKA

1. Krátké pípnutí a dvě po sobě jdoucí pípnutí označují neodpovídající kódy.
2. Chcete-li zrušit zobrazení kódu, stiskněte a podržte tlačítko **ZRUŠENÍ ČASOVAČE** po dobu 5 sekund. Zobrazení kódu se také zruší, pokud není tlačítko stisknuto po dobu 1 minuty.

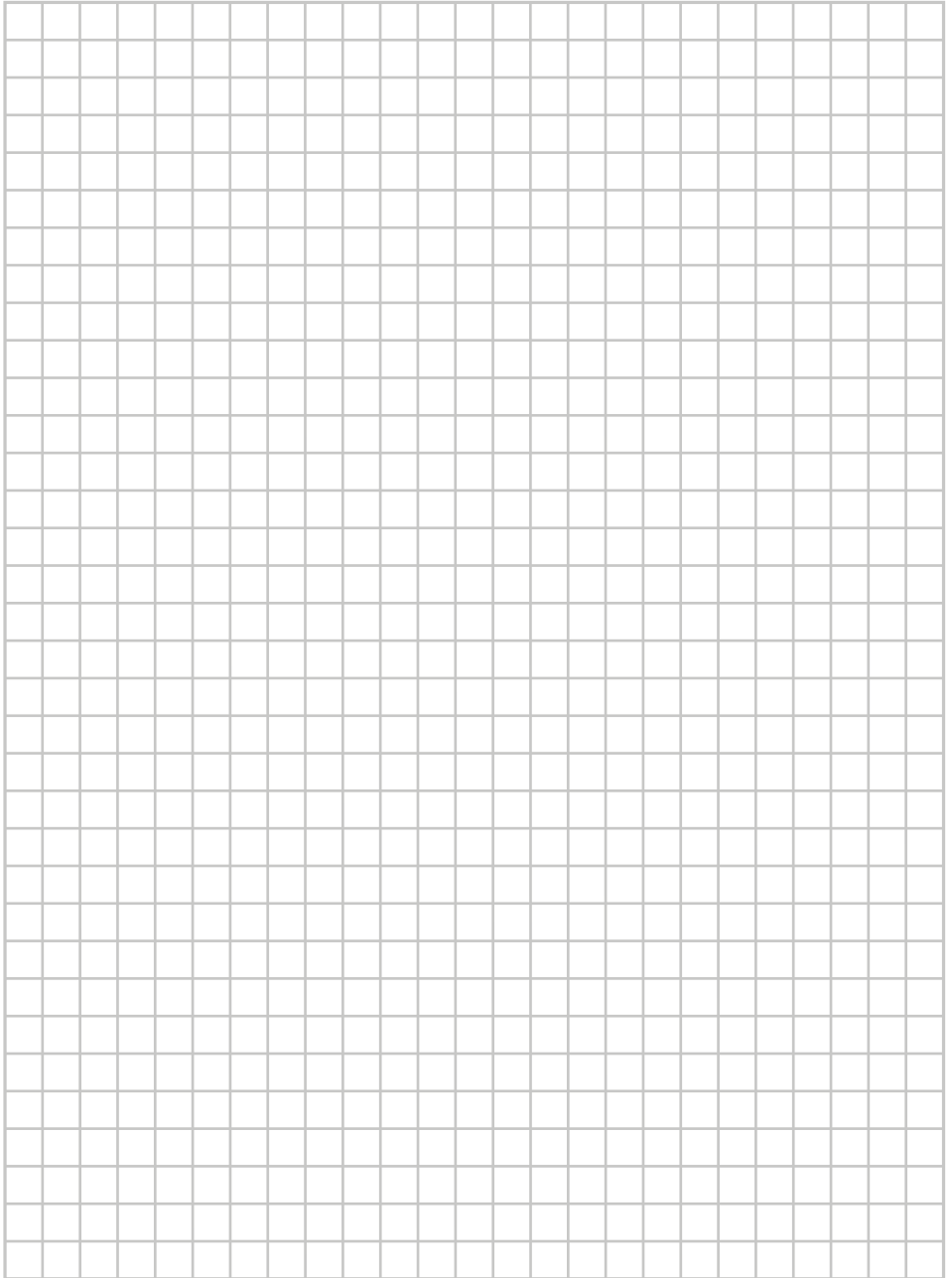

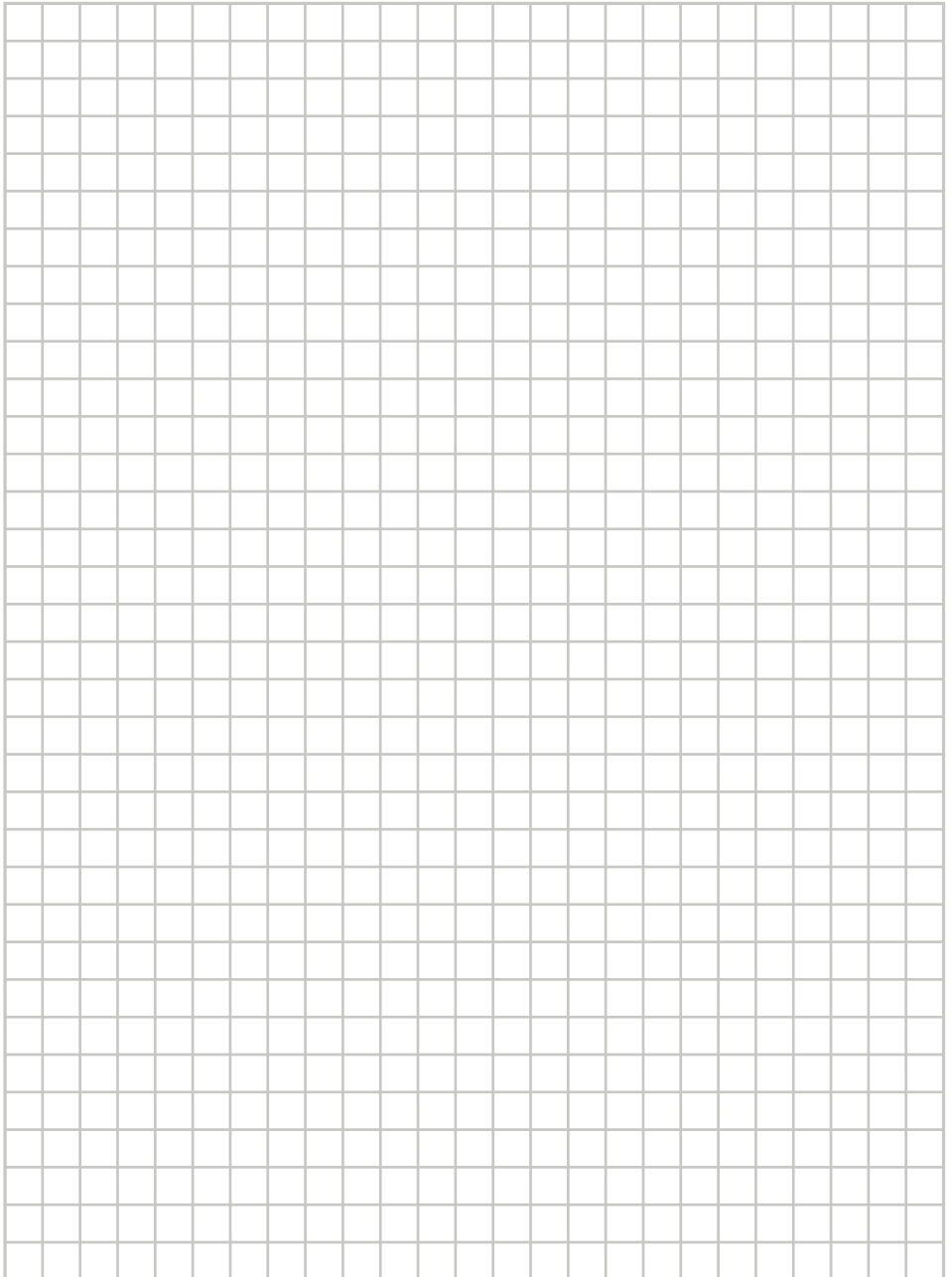
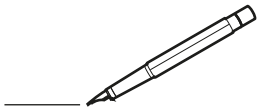

DAIKIN INDUSTRIES CZECH REPUBLIC s.r.o.

U Nové Hospody 1/1155, 301 00 Plzeň Skvrňany, Czech Republic

DAIKIN EUROPE N.V.

Zandvoordestraat 300, B-8400 Ostende, Belgium



3P291652-1C 2014.08

Copyright 2014 Daikin